

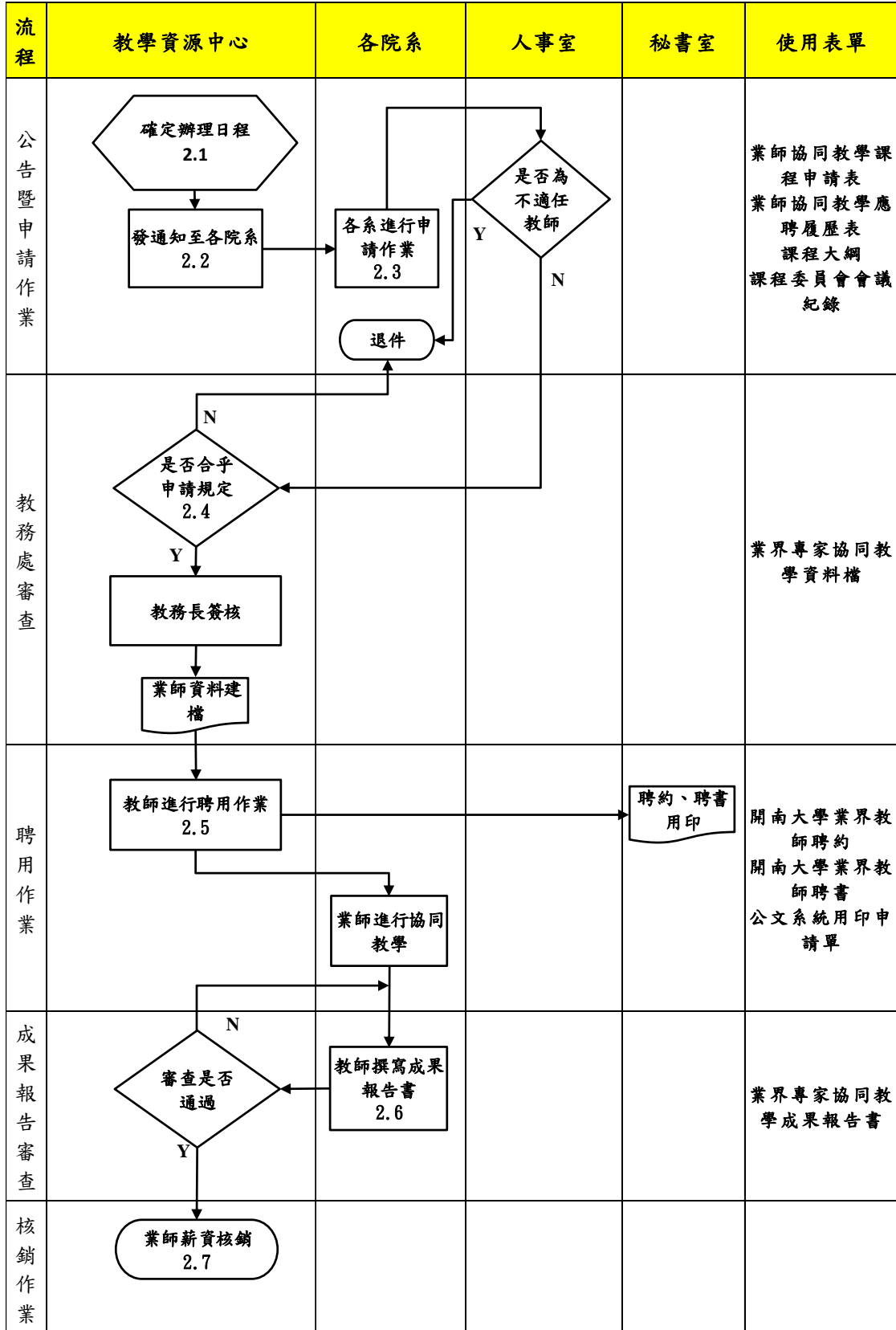



文件名稱	業界專家協同教學作業程序		
文件編號	TL-010	版次	4
提案單位	教務處教學資源中心		

1. 作業流程圖：

業界專家協同教學作業程序



	文件名稱	業界專家協同教學作業程序		
	文件編號	TL-010	版次	4
	提案單位	教務處教學資源中心		

2. 作業程序：

2.1 確定辦理日程

2.1.1 每學期辦理一次。

2.2 發通知至各開課單位

2.2.1 以Email通知各系主任及助理，內容應包含辦理日程及各開課單位需配合事項。

2.3 各系進行申請作業

2.3.1 各系可申請18小時(得由教務處視情況分配調整)，故並非由教師自由申請，應由各系統籌決定時數分配。

2.3.2 各系申請案應經課程委員會通過後連同會議紀錄送出。

2.3.3 各系送出案件送人事室查核是否有不適任教師。如有不適任情事則退件。

2.4 教務處審查作業

2.4.1 檢查申請案文件、核章是否齊備。

2.4.2 申請案件送教務長核可。

2.4.3 業師資料建檔。

2.5 教師進行聘用作業

2.5.1 Email或其他方式通知教師業師申請已核可。

2.5.2 業師聘約(一式兩份)、聘書以公文系統用印申請單送秘書室用印後，聘書及聘約一份送業師留存；聘書影本及聘約一份存檔。

2.6 成果報告書審查

2.6.1 以Email或其他方式通知申請教師繳交期末成果報告書。

2.6.2 審查繳交資料是否合乎規定，不合規定予以退回補件。

2.7 審查通過案件依會計室核銷流程進行核銷。

3. 控制重點：

3.1 業師資格審查、送件內容審查。

3.2 每門課業師時數不超過1/3；送件單位總時數不超過18小時(得由教務處視情況分配調整)。

3.3 成效報告書內容及附件。

3.4 每學期業師及授課資料須完整建立電子檔。

4. 依據及相關文件：

4.1 開南大學遴聘業界專家協同教學作業要點

5. 使用表單：

5.1 業師協同教學課程申請表

5.2 業師協同教學應聘履歷表

5.3 課程大綱

5.4 課程委員會會議紀錄

	文件名稱	業界專家協同教學作業程序		
	文件編號	TL-010	版次	4
	提案單位	教務處教學資源中心		

- 5.5 業界專家協同教學資料檔
- 5.6 開南大學業界教師聘約
- 5.7 開南大學業界教師聘書
- 5.8 公文系統用印申請單
- 5.9 業界專家協同教學成果報告書